

CAMOS

CAMOS

 **CM-1210D/CM-1510D**
TM-1210D/TM-1510D

12,1" (30,7cm)/15"(38cm) TFT LCD Farb TV/Monitor

Bedienungsanleitung
Ver. 1.1

Vielen Dank für Ihr Vertrauen in unser Produkt.
Um Fehler bei der Montage und Handhabung zu vermeiden,
beachten Sie die nachfolgenden Hinweise bitte sorgfältig.

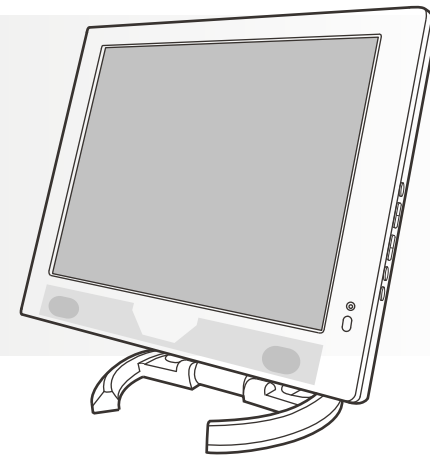

PRINTED IN KOREA

1. Inhalt

1. Inhalt	2
2. Vorsichtsmaßnahmen	3
3. Ausstattungsmerkmale	4
4. Monitor/TV	5
5. Fernbedienung	6
6. Funktionen	8
7. Picture / BildMenü	9
8. Setup - Menü	11
9. Sound / Audio - Menü	12
10. TV - Menü	13
11. Color - Menü (Farbtemperatur)	14
12. Bildmodi	15
13. Anschlüsse und Verbindungen	16
14. Reinigung und Instandhaltung	19
15. Einsetzen der Batterie in die Fernbedienung	21
16. Technische Daten	22

2. Vorsichtsmaßnahmen

☒ Lesen Sie diese Bedienungsanleitung vor Inbetriebnahme des Gerätes sorgfältig durch.

☒ Schließen Sie die Kabel genau nach Anweisung an.

☒ Benutzen Sie das Gerät nur bei Temperaturen zwischen 0 ° C bis + 50 ° C.

☒ Wenn das Gerät noch kalt ist, erscheint das Bild zuerst etwas dunkel.
Das ändert sich nach einigen Minuten.

☒ Flüssigkeiten und andere Gegenstände können dem Gerät schaden, wenn diese in das Gerät eindringen.

☒ Öffnen Sie nicht das Gerät. Sie könnten Hochspannung
oder anderen Gefahren ausgesetzt werden.



☒ Benutzen Sie das Gerät nicht über einen längeren Zeitraum,
wenn der Motor des Fahrzeugs aus ist. Es könnte dazu führen, daß die Batterie leer wird.

3. Ausstattungsmerkmale

- ☒ hochauflösendes, gering reflektierendes TFT LCD Display mit hohem Kontrastverhältnis und Helligkeit
- ☒ IR Fernbedienung im Lieferumfang enthalten
- ☒ elektronische Kontrolle für alle Funktionen, auch per Fernbedienung (Ein/Aus, Kontrast, Helligkeit, Farbe usw.)
- ☒ komfortables Bildschirm-Menü (On Screen Display / OSD) mit Anzeige aller Funktionen auf dem Bildschirm
- ☒ OSD-Sprache aus 7 Sprachen wählbar (Englisch, Deutsch, Französisch, Italienisch, Spanisch, Japanisch, und Koreanisch)
- ☒ automatische Video-Systemerkennung (PAL/NTSC/AUTO)
- ☒ eingebauter Analog-TV-Tuner (nur TM-1210D/TM-1510D)
- ☒ automatische Bildschirmanpassung bei Anschluß an PC (RGB)
- ☒ Anschlüsse für 2x AV (Video), D-SUB analog (PC), DVI digital (PC)
- ☒ Audioausgang zum Anschluß an Verstärker
- ☒ IR-Fernbedienungsausgang (Signal wird durchgeschleift)
- ☒ Ton-Stummschaltung über die Fernbedienung
- ☒ niedriger Stromverbrauch

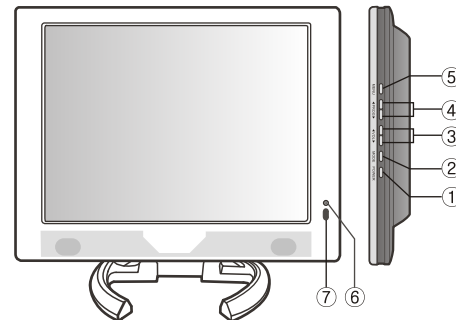
4. Monitor / TV



POWER	Ein/Aus-Taste
MODE	Eingangswahltaste für AV1, 2 (Video), DSUB analog (PC) oder DVI digital und zur Untermenü-Auswahl
VOL	Tasten zur Änderung der Werte eines ausgewählten Menüs (z.B. Helligkeit usw.) Und zur Lautstärkeeinstellung
PROG	Tasten zur Menü-/ Untermenüauswahl
	Aufruf des Hauptmenüs
	
	

5. Fernbedienung

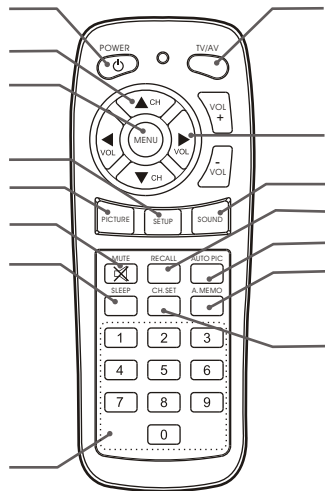

POWER	Drücken Sie die Power-Taste, um das Gerät ein- oder auszuschalten
TV/AV	Eingangswahltaste für AV1, 2 (Video), DSUB analog (PC), DVI digital oder TV (nur TM-1510D/TM-1210D)
RECALL	Statusanzeige (Eingang, Video-System, Lautstärke)
SLEEP	Sleeptimer - nur bei TV-Betrieb - (0 - 120 Minuten in 10-Minutenschritten)
MENU	Hauptmenü-Taste
? ?VOL	Tasten zur Lautstärkeeinstellung oder Einstellung eines Menüpunktes (z.B. Helligkeit, Kontrast)
CH	Tasten zur Menüauswahl; Einstellung eines Anwahler für unterschiedlichen Bildmodi (z.B. USER, DYNAMIC, NORMAL, MILD) im Videomodus Oder TV-Programmwahl
AUTO PIC	

MUTE	Ton-Stummschaltung
SETUP	Aufruf des SETUP-Menüs
PICTURE	Aufruf des Bild-Menüs
SOUND	Aufruf des Audio-Menüs
0 - 9	Zifferntasten zur TV-Programmwahl
A.MEMO	Kanalsuchlauf und Auto-Speicherung
CH.SET	Wechseltaste für gespeicherte TV-Kanäle -(z.B. Wechsel auf PR5: "CH.SET", "5" und "MENU" drücken)

6. Funktionen

- Die Tasten auf der Fernbedienung werden in Klammern () dargestellt -

1. POWER (POWER)

Drücken Sie die Power-Taste, um das Gerät ein- oder auszuschalten

2. MODE (TV/AV)

Eingangswahltaste für AV1 oder AV2 (Video), DSUB analog (PC), DVI digital oder TV

3. MENU (MENU)

Drücken Sie diese Taste, gelangen Sie ins Hauptmenü.
Die Auswahl der Untermenüs (Picture/Bild- / Setup- / Sound- / Audio- oder TV-Menü) erfolgt mit den **?PROG? (CH)** - Tasten

Sie gelangen in die einzelnen Untermenüs, indem Sie die **VOL (?)** - Taste betätigen.

Die Auswahl der Funktionen in den Untermenüs erfolgt mit den **?PROG? (CH)** - Tasten

Die Einstellung der Funktionen in den Untermenüs erfolgt mit den **?VOL?(??VOL)** - Tasten

Sie verlassen das Hauptmenü durch zweimaliges Drücken der **MENU (MENU)** - Taste.

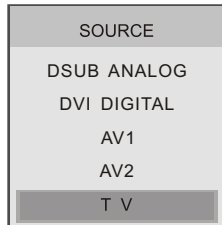

7. Picture / Bild - Menü

(im TV-Modus entfällt der Menüpunkt "SYSTEM")

a) Bei Anschluß eines Computers (DSUB ANALOG):

■ PICTURE

PICTURE	BRIGHTNESS	75	—	+
COLOR	CONTRAST	50	—	+
osd SETUP	H POSITION	50	—	+
SOUND	V POSITION	50	—	+
	PHASE	14	—	+
	PIXEL FREQ.	100	—	+

BRIGHTNESS	Einstellung der Helligkeit
CONTRAST	Einstellung Kontrast
H POSITION	Horizontale Bildposition
V POSITION	Vertikale Bildposition
PHASE	Einstellung der Phase
PIXEL FREQ.	Einstellung der Pixelfrequenz

b) Bei Anschluß eines Computers (DVI DIGITAL):

■ PICTURE

PICTURE	BRIGHTNESS	75	—	+
COLOR	CONTRAST	50	—	+
osd SETUP	H POSITION	1	—	+
SOUND	V POSITION	50	—	+
	PHASE	50	—	+
	PIXEL FREQ.	50	—	+

BRIGHTNESS	Nur Einstellung der Helligkeit möglich
------------	--

c) Bei Anschluß einer Videoquelle (AV1/AV2):

■ PICTURE(PICTURE)

PICTURE	BRIGHTNESS	55	—	+
SETUP	CONTRAST	40	—	+
SOUND	SHARPNESS	14	—	+
	COLOR TINT	50	—	+
	COLOR TONE	60	—	+
	SYSTEM	AUTO	NTSC	PAL

BRIGHTNESS	Einstellung der Helligkeit
CONTRAST	Einstellung Kontrast
SHARPNESS	Bildschärfe
COLOR TINT	Farbton (nur bei NTSC)
COLOR TONE	Farbstärke/-kontrast
SYSTEM	Auswahl des TV/Videosystems. PAL (Europa) / NTSC (USA, JAPAN) / AUTO (automatische Auswahl)

Bei Anschluß einer Videoquelle (AV1 / AV2) oder Computer (DSUB ANALOG / DVI DIGITAL):

■ OSD SETUP(SETUP)

PICTURE	LANGUAGE	ENGLISH
SETUP	OSD TIME	10 — +
SOUND	TRANSLUCENT	14 — +
	OSD H POS.	50 — +
	OSD V POS.	50 — +
	FACTORY RESET	▶ OFF

LANGUAGE	Menü-Sprache (wahlw. englisch/deutsch/ franz./Spanisch/italienisch/japanisch/ koreanisch)
OSD TIME	Zeit (Sekunden), bis das OSD - Menü erlischt
TRANSLUCENT	Einstellung der OSD - Hintergrundtransparenz
OSD H POS.	Horizontale Position des Bildschirm-Menüs
OSD V POS.	Vertikale Position des Bildschirm-Menüs
FACTORY RESET	Rücksetzen auf Werkseinstellung

9. Sound / Audio - Menü

■ SOUND(SOUND)

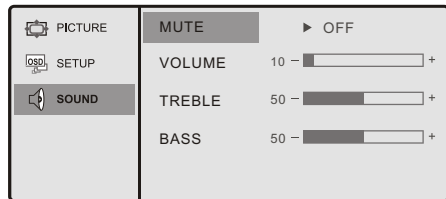

MUTE	Ton-Stummschaltung
VOLUME	Einstellung Lautstärke
TREBLE	Höhen
BASS	Tiefen

10. TV - Menü

■ TV

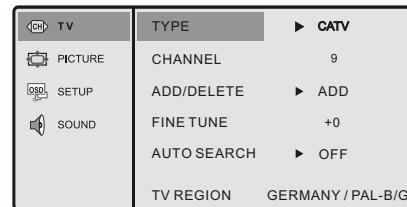

TYPE	KABEL (inkl. Kabelkanäle, fest eingestellt)
CHANNEL	Direktanwahl des TV-Kanals
ADD/DELETE	DELETE = Löschen des angewählten Kanals ADD = Hinzufügen des Kanals
FIEN - TUNE	Sender-Feinabstimmung (mit den ?? Tasten)
AUTO SEARCH	Automatischer Sendersuchlauf (wird mit den ?? Tasten gestartet)
TV REGION	Auswahl des TV-Systems (mit den ?? Tasten)

TV-Regionen:

Deutschland: GERMANY PAL-B/G
 Spanien: SPAIN PAL-B/G
 Italien: ITALY PAL-B/G
 Schweden: SWEDEN PAL-B/G
 China: PAL-D/K
 England: UK PAL-I
 Frankreich: FRANCE SECAM-L
 Russland: RUSIA SECAM-D/K

11. Color - Menü (Farbtemperatur)

Nur bei Anschluß eines Computers (DSUB ANALOG / DVI DIGITAL):

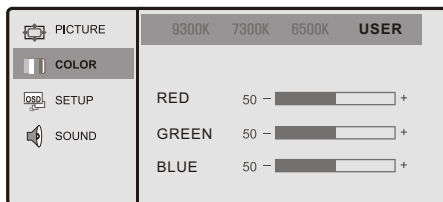

9300K	Farbtemperatur 9300K (rot 42/grün 52/blau 50)
7300K	Farbtemperatur 7300K (rot 51/grün 46/blau 46)
6500K	Farbtemperatur 6500K (rot 40/grün 54/blau 54)
USER	individuelle Einstellung der drei Farbkanäle

12. Bildmodi (bei PC-Betrieb)

Mode	Resolution	Horizontal Frequency(KHz)	Vertical Frequency(Hz)	Pixel Clock Frequency(MHz)	Sync Polarity (H/V)
VGA	720 x 400	31.469	70.087	28.322	- / +
	640 x 480	31.469	59.940	25.175	- / -
	640 x 480	37.500	75.000	31.500	- / -
SVGA	800 x 600	37.880	60.300	40.000	+ / +
	800 x 600	46.875	75.000	49.500	+ / +

CM/TM-1510D Only

XGA	1024 x 768	48.363	60.004	65.000	- / -
	1024 x 768	60.023	75.029	78.750	+ / +

13. Anschlüsse und Verbindungen

Rückansicht

An die Rückseite des CM/TM-1510D kann z.B. ein Wandhalter mit 75mm Befestigungslochabstand (75mm-VESAStandard geschraubt werden wir empfehlen unseren Vesamount 75, Art.-Nr. 7045B . Vorher muss natürlich der Standfuß abgeschraubt werden.)

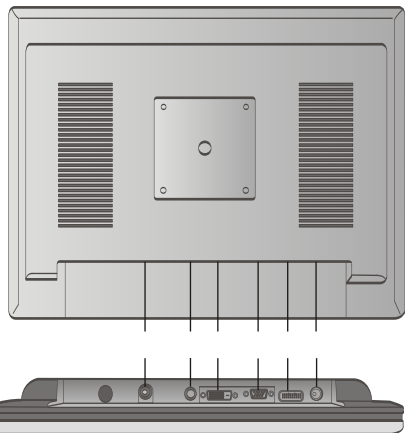

ANT IN	Antennenanschluss
PC AUDIO IN	Audioeingang bei PC-Betrieb. Hier wird der Audioausgang der Soundkarte angeschlossen.
DVI	Anschluss eines PC über DVI-Buchse (bessere Bildqualität)
D SUB	Anschluss eines PC über normale D-SUB-Buchse
AV-IN	Anschluss des Multifunktionskabels (Video, Audio usw.)
DC V IN	Stromversorgungs-/Netzteilanschluss

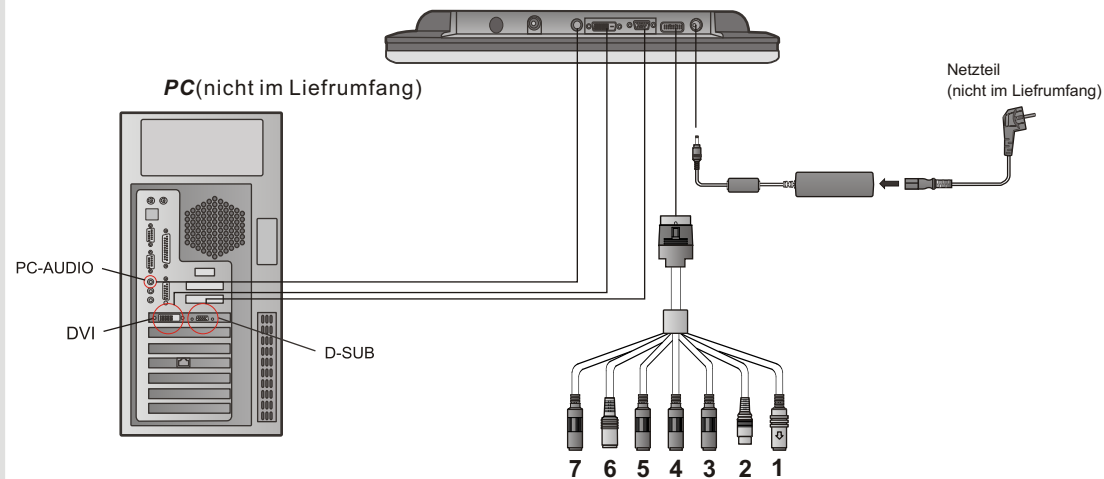

1. VIDEO 1 (Cinch/RCA, gelb) Video-Eingang 1 (Composite)

2. VIDEO 2 (Cinch/RCA, gelb) Video-Eingang 2 (Composite)

3. AUDIO 1 (3,5mm Stereoklinkenbuchse)

Audioeingang 1 (Stereo) für den Ton des Video-Eingangs 1
(das Audiosignal wird zum Audioausgang durchgeschleift)

4. AUDIO 2 (3,5mm Stereoklinkenbuchse)

Audioeingang 2 (Stereo) für den Ton des Videoeingangs 2
(das Audiosignal wird zum Audioausgang durchgeschleift)

5. AUDIO OUTPUT (3,5mm Stereoklinkenbuchse)

Audio-Ausgang (Stereo), zum Anschluß an einen Verstärker.

6. DC 12V Stromversorgung 12V DC / Anschluss für 12V-Netzteil

7. REMOTE OUT (schwarz) IR-Fernbedienungsausgang.

Wird dieser Anschluss durch ein 3,5mm Stereoklinkenkabel mit dem Fernbedienungseingang eines anderen CAMOS-Gerätes verbunden, können sowohl der CM/TM-1510D als auch das andere Gerät über den Fernbedienungssensor des Monitors bedient werden.

Die den Videoeingängen zugeordneten Audioanschlüsse **AUDIO1 / AUDIO2** und der Audio-Ausgang **AUDIO OUTPUT** sind als 3,5mm Stereo-Klinkenbuchse ausgeführt.

Zum Anschluss an gängige Geräte mit CINCH-Anschlüssen sind entsprechende Adapter

(**3,5mm-Stecker/2x CINCH**) beigelegt:

rote CINCH-Buchse: rechter Audiokanal
weisse CINCH-Buchse: linker Audiokanal

Reinigung

Trennen Sie das Gerät von der Stromversorgung oder schalten Sie das Gerät ab, bevor Sie das Gerät säubern.

Reinigen Sie das Gerät mit einem trockenen Stofftuch.

Eindringen von Gegenständen oder Flüssigkeiten

Führen Sie niemals Gegenstände in das Gerät ein. Sie könnten stromführende Teile treffen und einen Stromschlag bekommen. Das Gerät könnte einen Kurzschluß bekommen oder in Brand geraten. Gießen Sie niemals irgendwelche Flüssigkeiten über das Gerät.

Wartung/Service

Versuchen Sie nicht, daß Gerät selber zu warten. Öffnen Sie nicht die Abdeckung, entfernen Sie diese nicht.

Sie könnten einen Stromschlag bekommen oder zu Schaden kommen. Überlassen Sie die Wartung qualifiziertem Personal.

Achtung! In Teilen dieses Monitors werden lebensgefährliche Spannungen erzeugt.

Stellen Sie unbedingt sicher, dass der Monitor nicht in die Hände von Kindern gelangt.
Auch nach dem Trennen von der Stromversorgung können noch Kondensatoren geladen sein und einen lebensgefährlichen elektrischen Schlag verursachen.
Vermeiden Sie, dass leitende Gegenstände oder Feuchtigkeit mit dem Monitor in Kontakt kommen können.
Betreiben Sie den Monitor nicht bei widrigen Umgebungsbedingungen, bei denen z. B. brennbare Gase, Dämpfe oder Stäube vorhanden sind.
Vermeiden Sie den Kontakt mit starken Magnetfeldern, wie sie in der Nähe von Motoren oder Lautsprechern vorhanden sind.
Bei Verwendung im gewerblichen Bereich sind die entsprechenden Norm- und Sicherheitsvorschriften zu beachten.
Bei Störungen ist das Gerät sofort von der Stromversorgung zu trennen und erst nach erfolgter Reparatur bzw. Überprüfung wieder in Betrieb zu nehmen.
Bei Nichtbeachtung dieser Hinweise können körperliche Schäden oder eine Zerstörung des Monitors die Folge sein.

Bei Schäden die durch Nichtbeachtung der Bedienungsanleitung entstehen, oder Änderungen oder Modifizierungen an diesem Gerät, die nicht von verantwortlicher Seite vorgenommen werden, erlischt der Garantieanspruch. Für Folgeschäden, die daraus resultieren, übernehmen wir keine Haftung.

1. Ziehen Sie das Batteriefach aus der Fernbedienung.

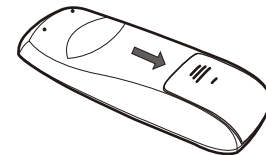

2. Setzen Sie die Batterie (CR2025) ein. Der Pluspol muß nach oben zeigen.

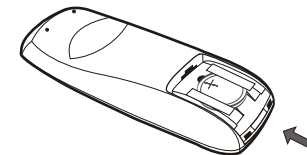

3. Schieben Sie das Batteriefach wieder ein.

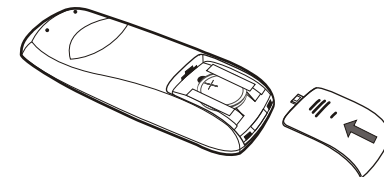

16. Technische Daten

Modell	CM/TM-1210D
Bildschirmgröße/Typ	30.7cm (12.1") Farb-TFT LCD
Farbtiefe	16.2 Mio
Kontrastverhältnis	200:1
Helligkeit	300cd/m ²
Auflösung	800 x 600
Pixelgröße	0.3075 x 0.3075 (mm)
Betrachtungswinkel	rechts/links: 60/60 oben/unten: 40/55
Eingänge	- DVI digital - RGB analog (SUB-D) TTL - 2x Video composite (Cinch) - 2x Audio-In (3,5mm/Cinch) - Audio-Ausg. (3,5mm/Cinch)
Video-System	PAL / NTSC / AUTO

Infrarot-Fernbedienung	Ja
Stromversorgung	12V DC / ca. 20W
Betriebstemperatur	0 bis + 50°C
Lagertemperatur	-20 bis + 60°C
Lieferumfang :	- Multifunktionskabel - Zigarettenanzünderkabel - IR-Fernbedienung
Abmessungen (B x H x T)	323 x 252 x 42.5 (mm)
Gewicht (ohne Fuss)	2.4 kg

Modell	CM/TM-1510D
Bildschirmgröße/Typ	38cm (15") Farb-TFT LCD / 4:3
Farbtiefe	16.2 Mio
Kontrastverhältnis	300:1
Helligkeit	450cd/m ²
Auflösung	1024 x 768
Pixelgröße	0.297 x 0.297 (mm)
Betrachtungswinkel	rechts/links: 70/70 oben/unten: 60/65
Eingänge	- DVI digital - RGB analog (SUB-D) TTL - 2x Video composite (Cinch) - 2x Audio-In (3,5mm/Cinch) - Audio-Ausg. (3,5mm/Cinch)
Video-System	PAL / NTSC / AUTO

Infrarot-Fernbedienung	Ja
Stromversorgung	12V DC / ca. 36W
Betriebstemperatur	0 bis + 50°C
Lagertemperatur	-20 bis + 60°C
Lieferumfang :	- Multifunktionskabel - Zigarettenanzünderkabel - IR-Fernbedienung
Abmessungen (B x H x T)	381 x 299 x 46 (mm)
Gewicht (ohne Fuss)	3.5 kg

Änderungen der Spezifikationen und des Designs sind ohne Ankündigung möglich.

IMC Camos GmbH, Carl-Zeiss-Str. 3, 22946 Trittau
Tel. 04154 / 8083 - 0info@imc-multimedia.com

PRINTED IN KOREA